

■ キャスター寸法表

品番・品種	車輪径 Dmm	取付高 Hmm	軸径 Tmm	軸長 Lmm	取付ねじ穴 M	a mm	b mm	c mm	偏芯 Emm	旋回半径 mm	六角対辺 Nmm	小箱 入数 個	ケース 入数 個
709 CMK	150	185	27.6	91.5	M8×1.25	19	71.5	20	51	127	11	—	—

- スTEAMに設けられた機構により、旋回部・車輪回転を同時に制御する機能を装備しています。
- 旋回部のボールレース径が大きく、巾広車輪の採用で旋回性能、走行安定性が抜群です。
- 本体・上下玉皿に熱処理を施すことにより旋回性能を向上させています。

■ 709 CMK (トータルロックキャスター)

● フリー

旋回部と車輪の回転がフリーとなります。

カム部の状態

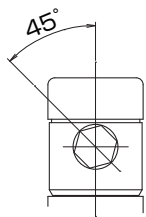

● ロック

旋回部と車輪の回転がロックされます。

カム部の状態

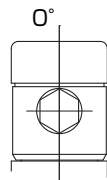

■ セントラルロック

独自のスTEAM構造により、2つあるいは4つのキャスターを連結させて同時に操作できる機構です。

〈取付方法の例〉

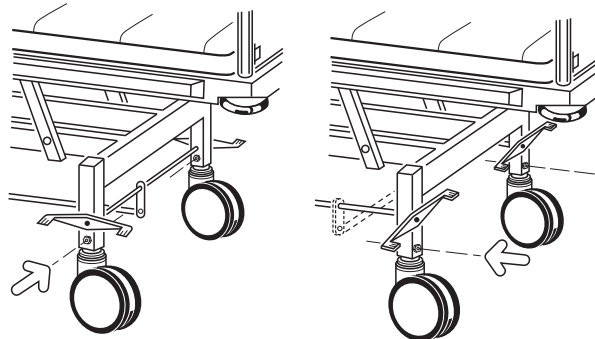

【別注対応】



T32×L50も製作できます。
別途ご用意下さい。

この商品の各仕様は改良の為、予告なく変更することがあります。
この商品は特別仕様の為、各セールスプランチへお問い合わせ下さい。